



OUTDOOROVÁ MÉDIA OUTDOOR MEDIA

2006/2007



SAMSUNG

OBSAH / CONTENT

- [A]** **OUTBANNER PRAHA** **str. 3 - 6**
SOUČASNÝ STAV A VÝHLED 2007 V PRAZE
CURRENT SITUATION IN PRAGUE AND OUTLOOK FOR 2007
- [B]** **OUTBANNER ČR** **str. 7 - 9**
MOŽNOSTI V DALŠÍCH MĚSTECH ČR
POSSIBILITIES IN OTHER TOWNS IN THE CZECH REPUBLIC
- [C]** **LIGHTBANNER** **str. 10 - 12**
SOUČASNÝ STAV A VÝHLED 2007 V PRAZE
CURRENT SITUATION IN PRAGUE AND OUTLOOK FOR 2007
- [D]** **OTR (ON THE ROAD)** **str. 13 - 14**
INFORMAČNÍ RÁMY NAD RYCHLOSTNÍMI KOMUNIKACEMI V PRAZE
INFO FRAMES ABOVE FAST HIGHWAYS IN PRAGUE
- [E]** **OPEN GALLERY** **str. 15 - 18**
PARTNERSTVÍ V NEKOMERČNÍ SFÉŘE
PARTNERSHIP IN NON-COMMERCIAL SPHERE
- [F]** **OSTATNÍ AKTIVITY / OTHER ACTIVITIES** **str. 19 - 21**
REKLAMNÍ VLAK A DOPROVODNÉ AKCE
PROMO TRAIN AND ASSOCIATED EVENTS

[A]

OUTBANNER

PRAHA / PRAGUE



SOUČASNÝ STAV A VÝHLED 2007 V PRAZE / CURRENT SITUATION IN PRAGUE AND OUTLOOK FOR 2007

- rozměr 50 x 200 cm, oboustranný tisk
SIZE 50 x 200 cm, print from both sides
- systém UNO nebo DUO
UNO or DUO system

- od 01-2007 vyšší koncentrace,
vyšší účinnost
from 01-2007 higher concentration,
higher efficiency

- od 501 ks nižší cena
from 501 pcs lower price

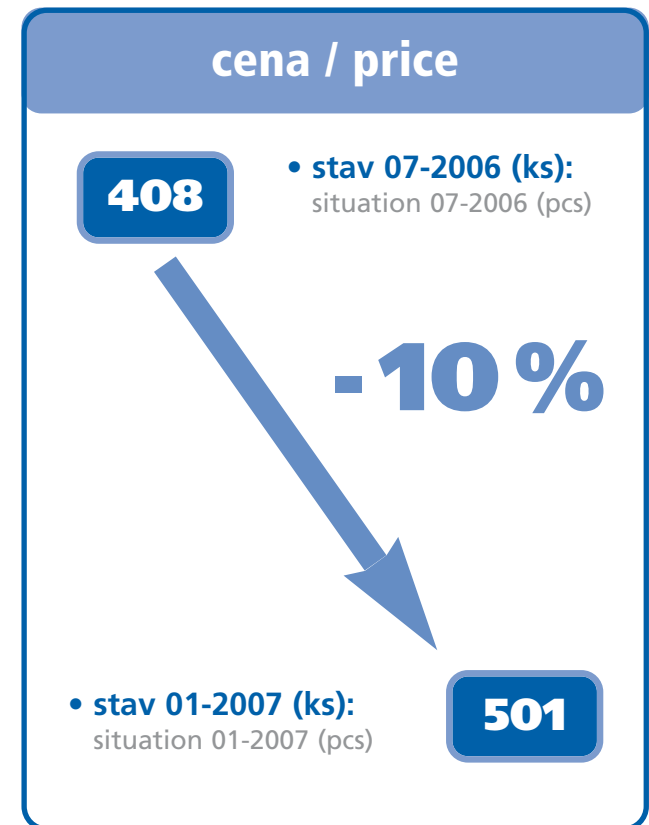
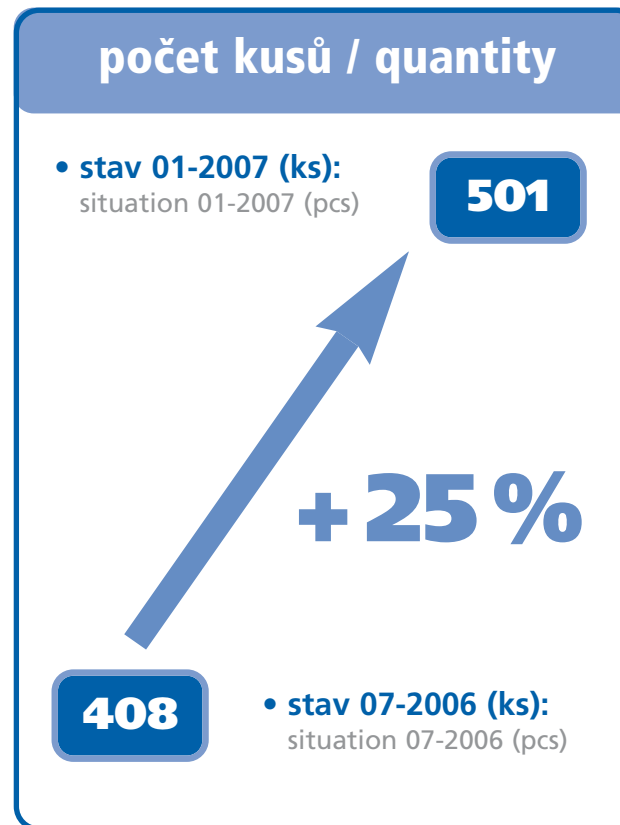
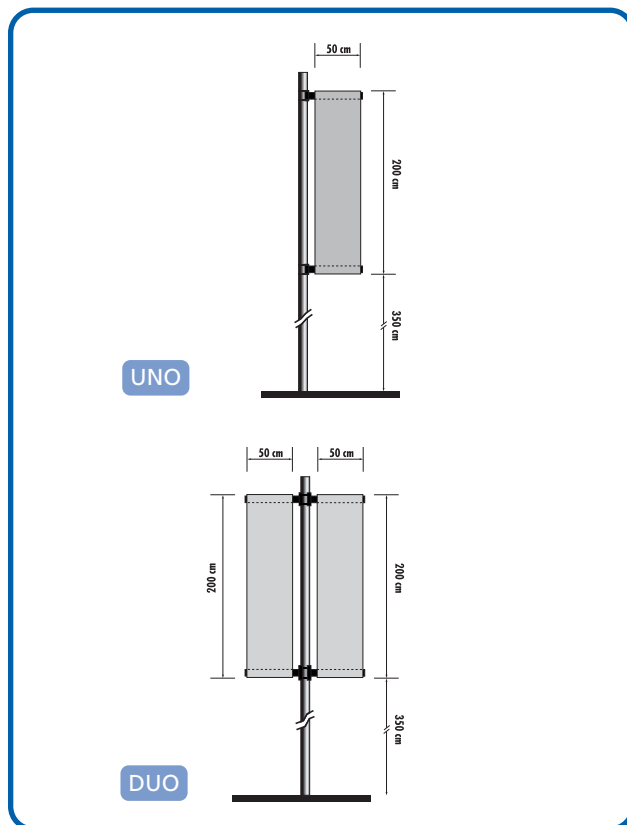

OUTBANNER PRAHA / PRAGUE



SOUČASNÝ STAV A VÝHLED 2007 V PRAZE / CURRENT SITUATION IN PRAGUE AND OUTLOOK FOR 2007

| PRIORITY | LOCATION | SINGLES | DOUBLES | NUMBER OF ALL OUTBANNERS till 31/08/06 | CHANGES ACCORDING TO SAMSUNG WISH 30/06/06 | NUMBER OF OUTBANNERS AFTER CHANGES |
|----------|-------------------|------------|------------|--|--|------------------------------------|
| | | UNO | DUO | | | |
| 1 | Mariánské hradby | 0 | 12 | 32 | 4 | 36 |
| 2 | Chotkova | 1 | 12 | 25 | 9 | 34 |
| 3 | Bělohorská | 44 | 0 | 44 | -44 | 0 |
| 4 | Patočkova | 0 | 10 | 20 | -20 | 0 |
| 5 | Jelení, Keplerova | 40 | 0 | 40 | -10 | 30 |
| 6 | Milady Horákové | 10 | 10 | 30 | -2 | 28 |
| 7 | Vinohradská | 0 | 8 | 16 | 8 | 24 |
| 8 | Radlická | 19 | 9 | 37 | -37 | 0 |
| 9 | Karlovo náměstí | 0 | 8 | 16 | in process | in process |
| 10 | Rohanské nábřeží | 20 | 0 | 20 | 26 | 46 |
| 11 | Rašínovo nábřeží | 1 | 33 | 67 | 11 | 78 |
| 12 | Plzeňská | 46 | 0 | 46 | in process | in process |
| 13 | Vrchlického | 1 | 7 | 15 | -15 | 0 |
| | SUM | 182 | 113 | 408 | -70 | 276 |

SOUČASNÝ STAV A VÝHLED 2007 V PRAZE / CURRENT SITUATION IN PRAGUE AND OUTLOOK FOR 2007

UVEDENÉ LOKALITY
FOREMENTIONED LOCALITIES

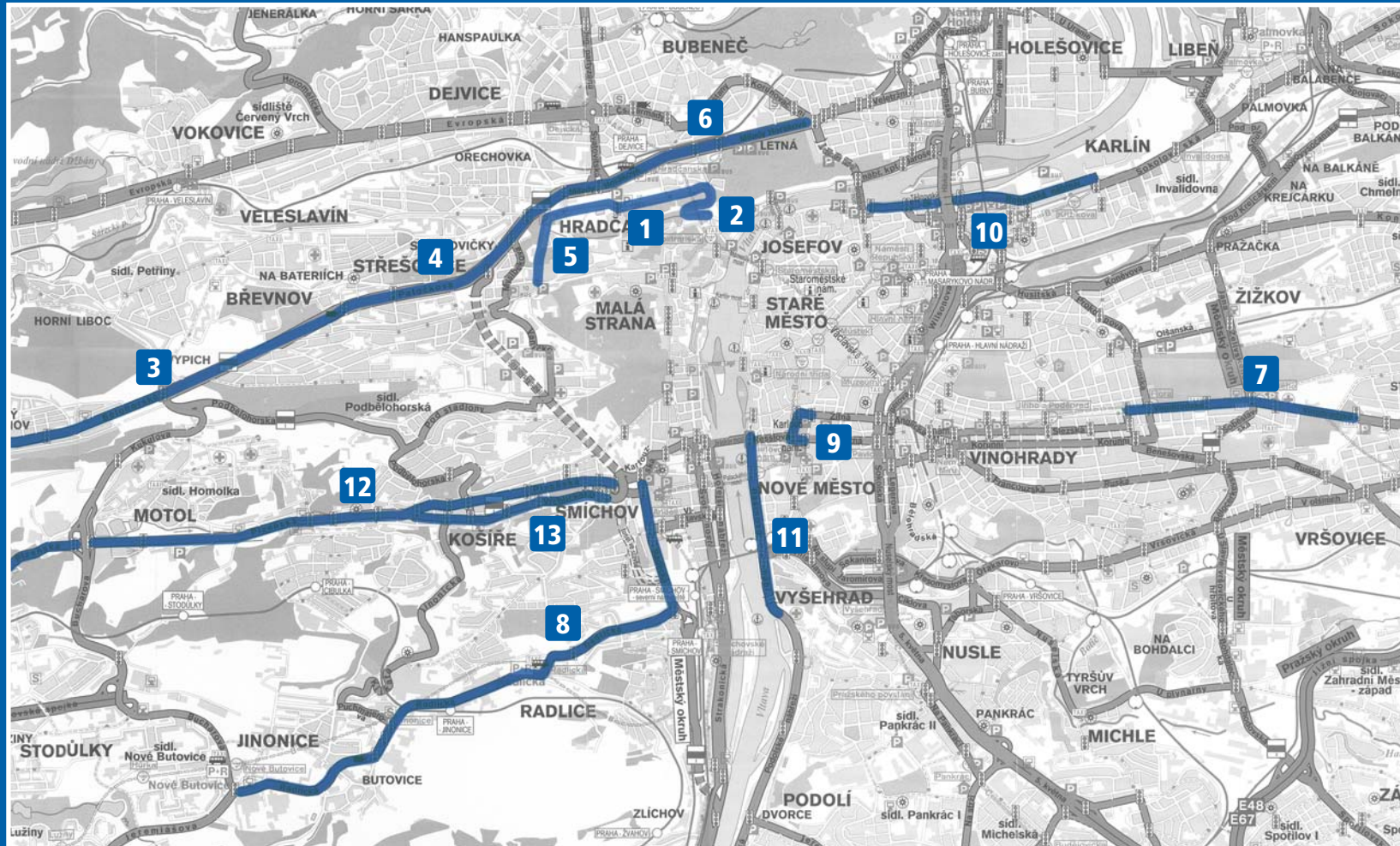

- detailní mapa se zakreslením všech sloupů viz příloha / detailed map with all of lamp posts see inset

[B]

OUTBANNER

ČESKÁ REPUBLIKA / CZECH REPUBLIC



BRNO

- druhé největší město České republiky / the second biggest city in the Czech Republic
- akční rádius továrny LG Hranice na Moravě, doporučený počet 50 ks / „territory“ of LG manufactory Hranice na Moravě, recommended number: 50 pcs

| PRIORITY | LOCATION | SINGLES UNO | DOUBLES DUO |
|----------|-----------------|----------------|----------------|
| 1 | Vídeňská | 6 | 12 |
| 2 | Hněvkovského I | 5 | 10 |
| 3 | Hněvkovského II | 6 | 12 |
| 4 | Kohoutova | 4 | 8 |
| 5 | Kníničská | 9 | 18 |
| 6 | Ostravská | 10 | 20 |
| 7 | Sportovní | 8 | 16 |
| 8 | Hradecká I. | 8 | 16 |
| 9 | Hradecká II. | 4 | 8 |
| 10 | Bítešská | 5 | 10 |
| 11 | Jihlavská | 5 | 10 |
| 12 | Dornych | 5 | 10 |
| 13 | Bauerova I. | 5 | 10 |
| 14 | Bauerova II. | 5 | 10 |
| | SUM | 85 | 170 |

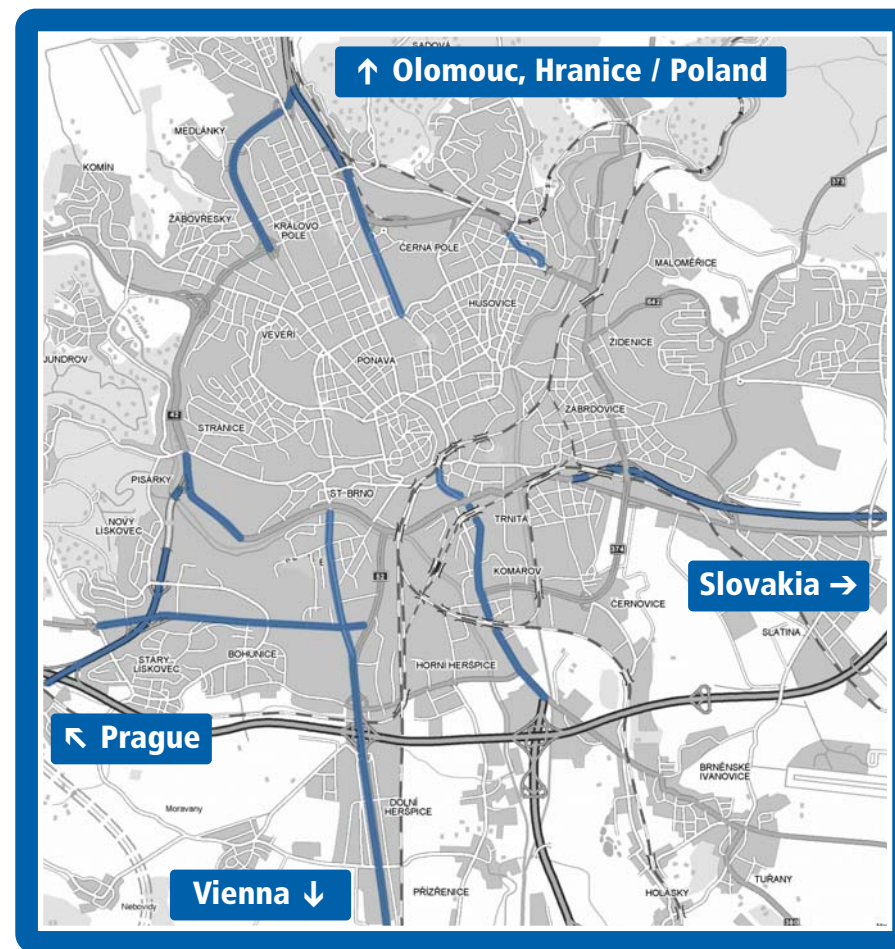

PLZEŇ / PILSEN

• čtvrté největší město České republiky / the fourth biggest city in the Czech Republic

• město Panasonic, tranzitní místo směrem do EU, doporučený počet: 50 ks / the „PANASONIC“ city, transit place to European Union, recommended number: 50 pcs

| PRIORITY | LOCATION | SINGLES UNO | DOUBLES DUO |
|------------|------------|----------------|----------------|
| 1 | Nepomucká | 5 | 10 |
| 2 | Rokycanská | 5 | 10 |
| 3 | Studentská | 5 | 10 |
| 4 | Folmavská | 5 | 10 |
| 5 | Borská | 5 | 10 |
| 6 | Jízdecká | 5 | 10 |
| SUM | | 30 | 60 |

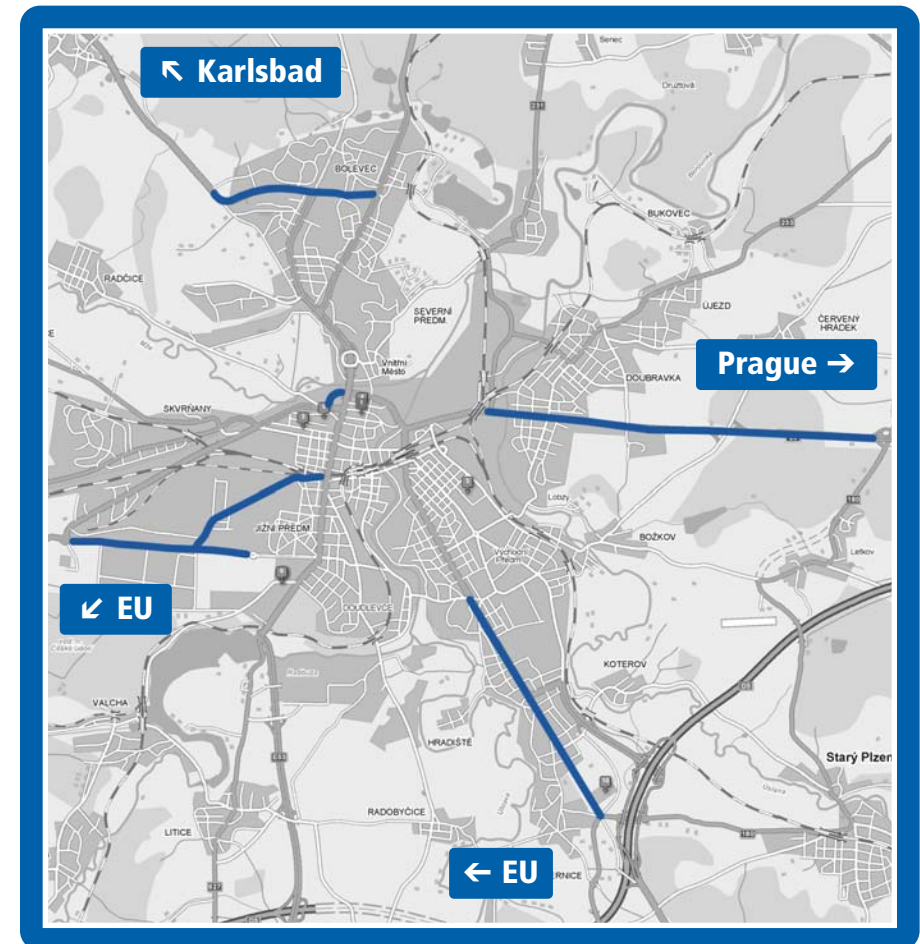

[C]

LIGHTBANNER



SOUČASNÝ STAV A VÝHLED 2007 V PRAZE / CURRENT SITUATION IN PRAGUE AND OUTLOOK FOR 2007

- nový systém prosvětlených prvků o rozměru 35 x 160 cm nebo 80 x 120 cm / new system of backlight components, size 35 x 160 cm or 80 x 120 cm
 - moderní systém prosvětlení LED / modern system of LED backlighting
- atraktivní lokality - hlavní příjezdové a rychlostní komunikace / attractive locations - major access roads and fast highways



SOUČASNÝ STAV A VÝHLED 2007 V PRAZE / CURRENT SITUATION IN PRAGUE AND OUTLOOK FOR 2007

PRAHA / PRAGUE

| PRIORITY | LOCATION | DUO |
|------------|--------------------|-----------|
| 1 | Třída 5. května | X |
| 2 | Strakonická | X |
| 3 | Rozvadovská spojka | X |
| 4 | Jižní spojka | X |
| 5 | Cínovecká | X |
| SUM | | XX |

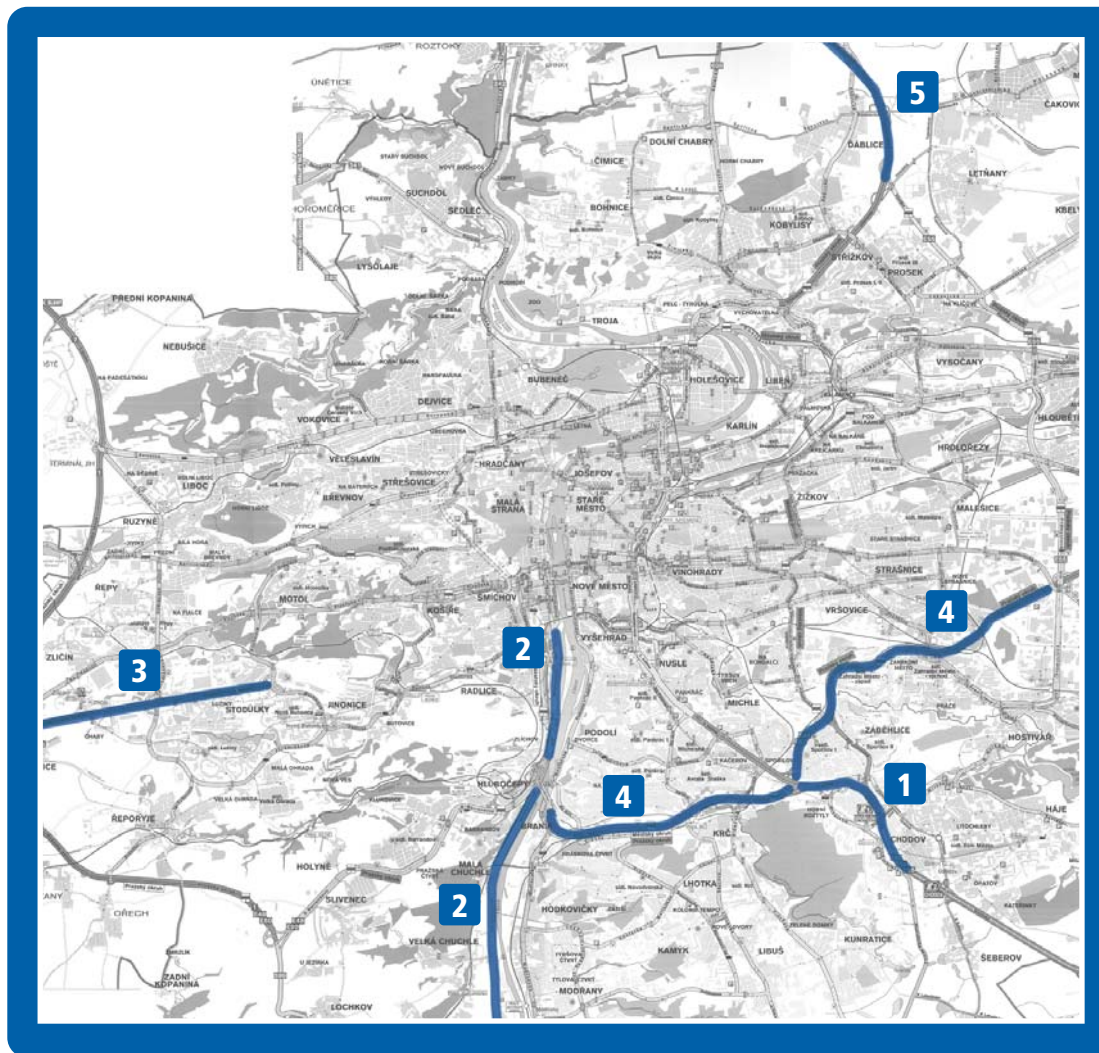

[D]

OTR
(on the road)



INFORMAČNÍ RÁMY NAD RYCHLOSTNÍMI KOMUNIKACEMI V PRAZE INFO FRAMES ABOVE FAST HIGHWAYS IN PRAGUE

- outdoorové velkoplošné médium 12 m x 2 m, 5,1 m nad úrovní komunikace / outdoor billboard, size 12 m x 2 m; 5,1 m above road level
 - cílová skupina / target group
 - řidič / driver
 - charakter informace / characteristics of information
 - informace dlouhodobého charakteru (min. 1 rok) / long-term information (min. 1 year)
 - lokalita / location
 - severojižní magistrála ve směru na dálnici D1 / „south-northern“ highway in D1 direction





OPEN GALLERY





PARTNERSTVÍ V NEKOMERČNÍ SFÉŘE / PARTNERSHIP IN NON-COMMERCIAL SPHERE

- vytvoření galerie v historickém centru Prahy pod širým nebem / creating open-air gallery in Prague centre
- prezentace pražských uměleckých škol, galerií a dalších souvisejících aktivit / presenting Prague art schools, galleries and other associated activities
- systém outbanner upravený pro historické sloupy (design a barva) / outbanner system modified for historic columns (design and colour)
 - alternativa k nelegálním reklamním plochám / alternative to illegal advertising spaces





- nový design nosičů (držáků) outbannerů pro historické sloupy / new design of outbanner carriers (holders) for historic columns



- Dvořákovo nábřeží
- ukázka realizace / implementation sample

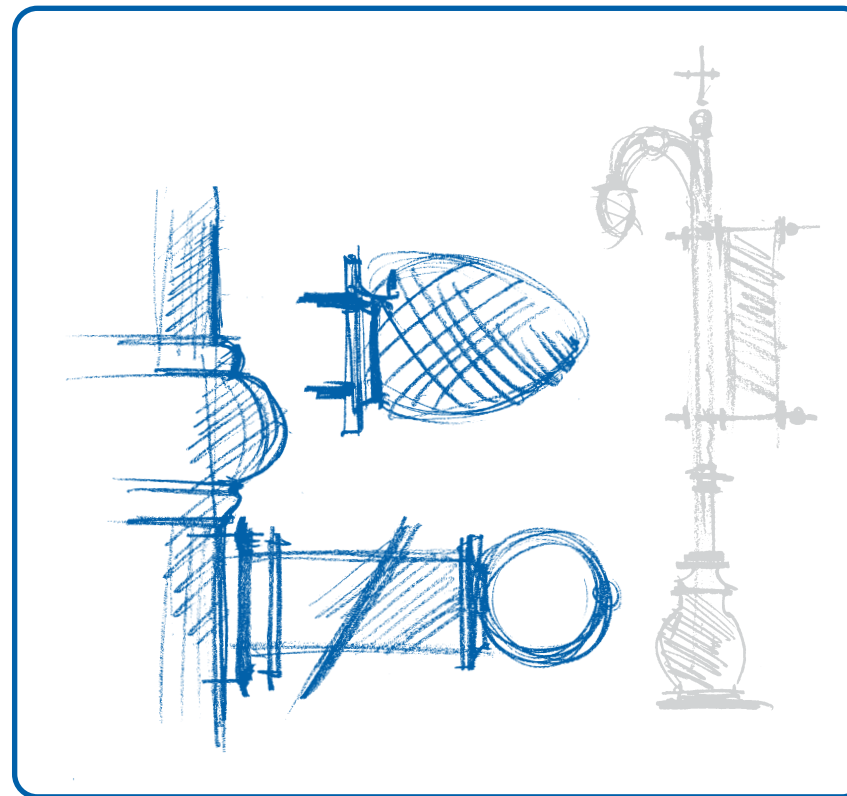

- detail systému out banner pro historické sloupy
/ outbanner system for historic columns detail



- lokality v Praze / localities in Prague

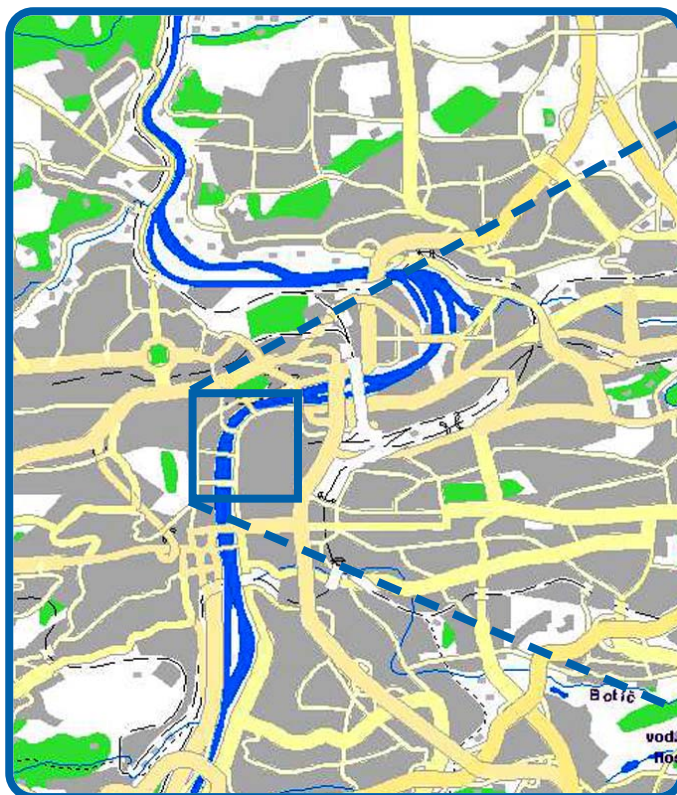

- Praha / Prague

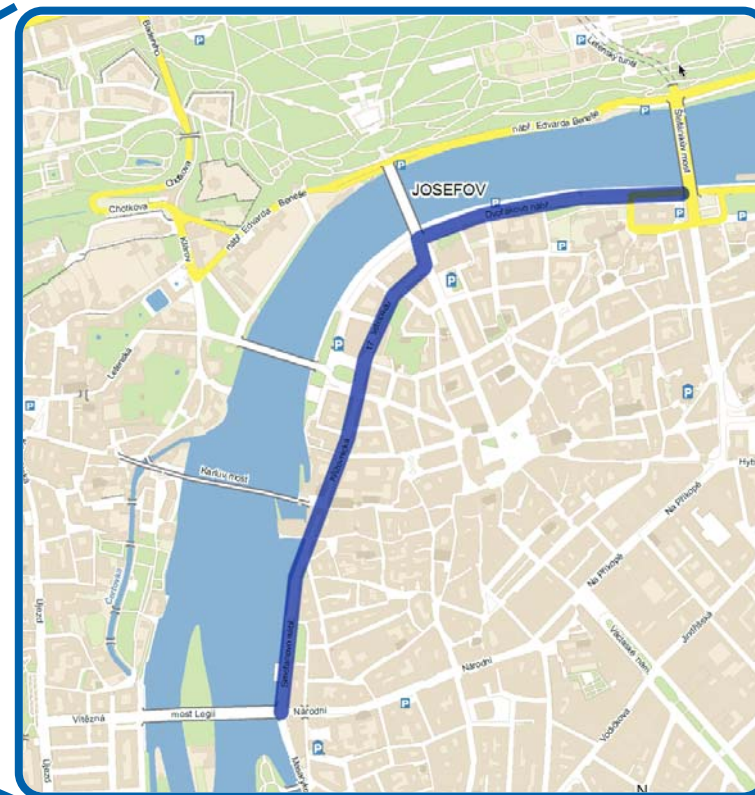

- úsek nábřeží od Štefánikova mostu
k Národnímu divadlu
/ part of the embankment from the Štefánik Bridge to
the National Theatre

[F]

**OSTATNÍ AKTIVITY
OTHER ACTIVITIES**

SAMSUNG ON THE RAIL





REKLAMNÍ VLAK A DOPROVODNÉ AKCE / PROMO TRAIN AND ASSOCIATED EVENTS

- **PENDOLINO** - moderní a v současnosti nejrychlejší vlaková souprava na pravidelných spojích v České republice
/ modern and currently the fastest train on scheduled lines in the Czech Republic
- nasazení na moderních tratích z Prahy do největších měst v České republice, výhledově Slovenské republiky
/ runs on modern lines from Prague to the biggest cities in the Czech Republic and in the future to the Slovak Republic as well
 - příprava tištěného jízdního řádu a doprovodného bulletinu „SAMSUNG ON THE RAIL“
/ preparing printed timetable and supporting “SAMSUNG ON THE RAIL” bulletin
 - možnost doprovodných soutěží pro cestující o produkty SAMSUNG
/ good opportunity of competition for passengers with SAMSUNG products offered as prizes
- **Open / Welcome party**
- využití interiéru - umístění loga, doprovodných textů a fotografií na vybraných místech (viz foto)
/ interior use – placing logo, promo texts and photos in chosen places (frames, bolsters, etc.)





REKLAMNÍ VLAK A DOPROVODNÉ AKCE / PROMO TRAIN AND ASSOCIATED EVENTS

- využití exteriéru - polepení celé soupravy (viz foto - PENDOLINO+brand - Anglie)
/ exterior use – labelling the whole train set (see photo - branded PENDOLINO from England)

